

平面镶嵌框专用配件 LB/A6、LW 系列用

瞬间将 $\phi 16$ 、 $\phi 22$ 控制元器件变身为 $\phi 22$ 、 $\phi 30$ 平面镶嵌框的专用配件！

- 依准 IEC 标准的安装孔。
- 可简单的将 $\phi 16$ 小型控制元器件 (LB/A6 系列) 变为 $\phi 22$ 平面镶嵌框型。
- 可简单的将 $\phi 22$ 控制元器件 (LW 系列) 变为 $\phi 30$ 平面镶嵌框型。

□对应機種

系列名称	LB (仅圆形)	A6 (仅圆形)	LW (仅圆形)
产品名称	照明按钮开关 指示灯 按钮开关 选择开关 钥匙选择开关 照明选择开关 摇杆开关	照明按钮开关 指示灯 按钮开关 选择开关 钥匙选择开关	照明按钮开关 指示灯 按钮开关 选择开关 钥匙选择开关 照明选择开关 蜂鸣器



□型号

名称·外观	材质	镶嵌框颜色	订购型号	最小起订数量	备注
圆形用 $\phi 16$ LB/A6 系列用 	适配器: 聚酰胺树脂 橡胶垫圈: 丁腈橡胶 防转框: 不锈钢	黑色	LB9Z-AS61B (注)	1 个	• 保护等级: IP65 但, 仅限与 IP65 的 元器件配套使用时。
		银白色	LB9Z-ASM61 (注)	1 个	
$\phi 22$ LW 系列用 	适配器: 聚酰胺树脂 橡胶垫圈: 丁腈橡胶 锁紧环: 聚酰胺树脂	黑色	LW9Z-AS61B	1 个	
		银白色	LW9Z-ASM61	1 个	

注: 使用 2 ~ 3.6mm 厚的安装面板时, 请指定以下订购型号。黑色: LB9Z-AS62B; 银白色: LB9Z-ASM62。

□外形尺寸图 (mm)

• $\phi 16$ LB/A6 系列用 (LB9Z-AS61B/LB9Z-AS61 型)

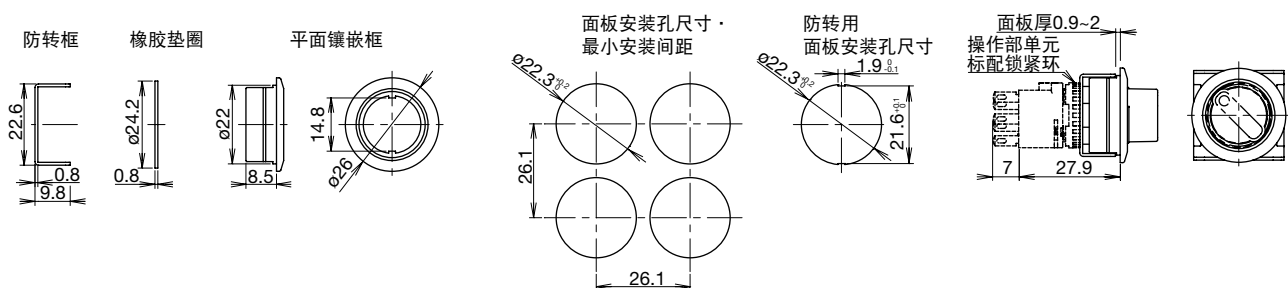

• $\phi 22$ LW 系列用 (LW9Z-AS61B/LW9Z-AS61 型)

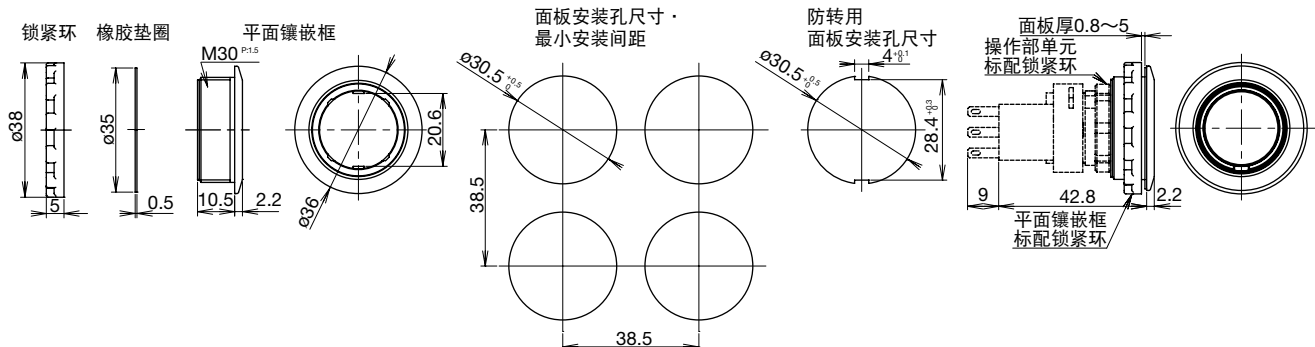



安全注意事项

- 在安装、拆卸、接线作业以及维护检查之前，请务必先切断元器件的电源，以免引起触电及火灾发生的危险。
- 更换 LED 时，请务必事先切断电源，充分散热后再实施。因 LED 部在电源切断时呈高温状态，以免烫伤。另，请务必使用灯泡交换工具更换 LED。

- 接线时，请使用符合施加电压及通电电流要求的电线，按照注意事项的说明正确地进行焊接。请勿在焊接不完全的状态下使用，以免因异常发热而引起火灾发生。
- 另，作为翼片端子使用时，请使用对应的接线用端子。

使用注意事项

□ ϕ 22 平面镶嵌框 (ϕ 16 LB/A6 系列用)

• 面板安装

- 将操作部与触点部分开，取下锁紧环与防转框。将销锁杆拨到与标示箭头相反方向即可拆卸触点部。
- 将平面镶嵌框标配的橡胶垫圈安装到操作部后，将操作部从面板前面插入面板安装孔。然后，安装平面镶嵌框标配的防转框，用锁紧环锁紧。（操作部标配的防转框不使用。）
- 将操作部和触点部的 TOP 标志对齐安装，将销锁杆拨到标示箭头方向即可锁定。（A6 系列无需该工序。）

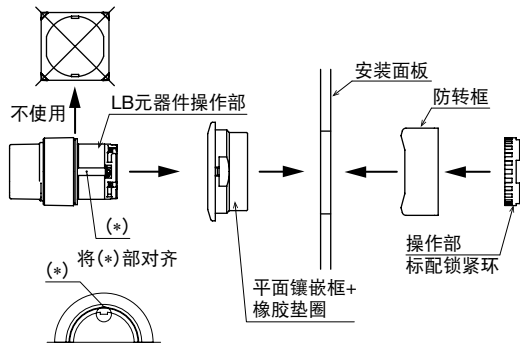

• 面板安装注意事项

向面板安装时，请使用锁紧环扳手 (MT-001 型)，按以下推荐扭矩 (LB : 0.5 ~ 0.7N·m ; A6 : 0.8N·m) 拧紧锁紧环。请勿使用扁嘴钳等进行锁紧、或过分拧紧以免造成锁紧环破损。

□ ϕ 30 平面镶嵌框 (ϕ 22 LW 系列用)

• 面板安装

- 将操作部与触点部分开，取下锁紧环与防转框（部分机种标配）。将销锁杆拨到与标示箭头相反方向即可拆卸触点部。
- 将①平面镶嵌框标配的②橡胶垫圈安装到③LW 元器件的操作部后，用④操作部标配的锁紧环锁紧。锁紧锁紧环，请用锁紧环拧紧工具 (LW9Z-T1 型)，以 1.2N·m 的推荐拧紧扭矩拧紧。然后从面板前插安装孔，用⑤平面镶嵌框标配的锁紧环锁紧。（部分机种标配的防转框不使用。）
- 将操作部和触点部的 TOP 标志对齐安装，将销锁杆拨到标示箭头方向即可锁定。

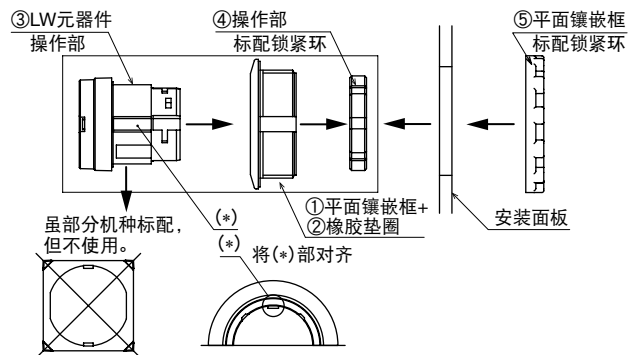

• 面板安装注意事项

向面板安装时，请使用锁紧环扳手 (XN9Z-T1 型)，按以下推荐扭矩 (1.8 ~ 2.0N·m) 拧紧锁紧环。请勿使用扁嘴钳等进行锁紧、或过分拧紧以免造成锁紧环破损。

本资料中的规格及其他说明若有改变，恕不另行通知。



www.idec.com/china

特约店

IDEC株式会社

日本大阪府大阪市淀川区西宫南 2-6-64
电话: +81 6-6396-3501 传真: +81 6-6396-2540

爱德克电气贸易 (上海) 有限公司

上海市南京西路 288 号 创业金融中心 701-702 室 邮编: 200003
电话: 021-6135-1515 传真: 021-6135-6225/65225
E-mail: idec@cn.idec.com

和泉电气 (北京) 有限公司

北京市朝阳区光华路甲 8 号 和泰大厦 B 座 310 室 邮编: 100026
电话: 010-6281-6131 传真: 010-6281-6119

和泉电气自动化控制 (深圳) 有限公司

深圳市福田区天安数码城天祥大厦 A4 座 851C 邮编: 518040
电话: 0755-8300-2977 传真: 0755-8300-2944

香港和泉电气有限公司

香港九龙弥敦道 133 号 万光中心 25 楼 G-H 室
电话: 852-2303-8788 传真: 852-2303-0171
E-mail: info@hk.idec.com

苏州和泉电气有限公司 [制造工厂]

苏州市苏州工业园区竹园路 20 号 邮编: 215101
电话: 0512-6509-7788 传真: 0512-6505-0259